

INSTRUKCJA MONTAŻU OKAPU DO WĘDZARNI PIETRZYK



PRODUKT
POLSKI



Szanowni Państwo,

Dziękujemy za zakup okapu do wędzarni Pietrzyk.

Cieszymy się, że wybrali Państwo nasz produkt i mamy nadzieję, że spełni on wszystkie oczekiwania.

Krok 1: Sprawdzenie zawartości zestawu

Przed rozpoczęciem montażu upewnij się, że masz wszystkie elementy:

(1) Korpus okapu 1 szt

(2) Uchwyty montażowe 4 szt

(3) Dolna rama montażowa 1 szt

(4, 5) Śruby i elementy mocujące *

Śruba M5 16 szt

Nakrętka M5 8 szt

* śruby są wkręcone w elementy. Przed montażem należy je wykręcić.

Krok 2: Montaż uchwytów

Przymocuj uchwyty (2) do dolnej ramy (3), używając odpowiednich śrub (4,5) Rys. 1a

Upewnij się, że uchwyty są równo rozstawione i dobrze dokręcone.

Krok 3: Mocowanie korpusu okapu

Umieść główny korpus (1) nad dolną ramą (3). Połącz korpus z uchwytami (2), dokręcając śruby w odpowiednich miejscach.

Rys.1b

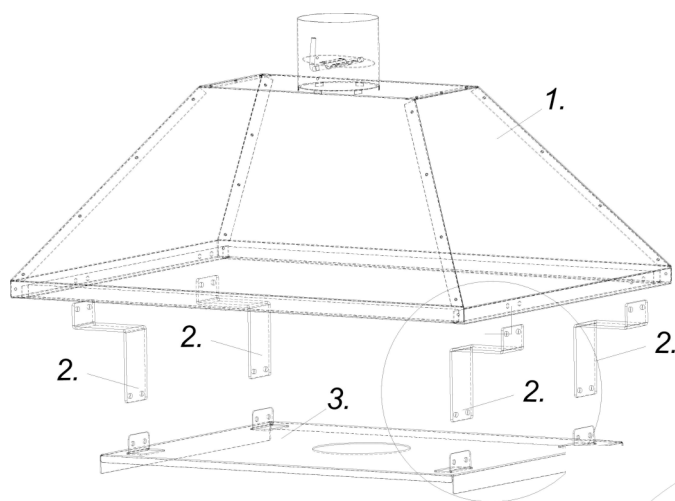

Rys.1

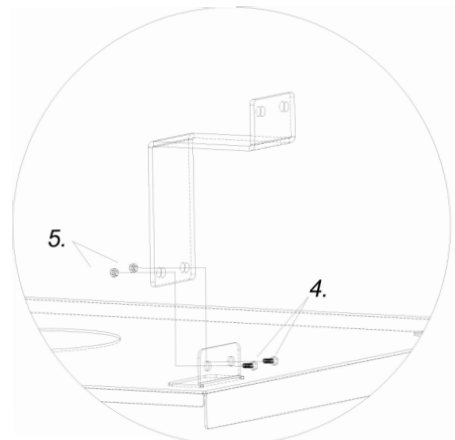

Rys. 1a

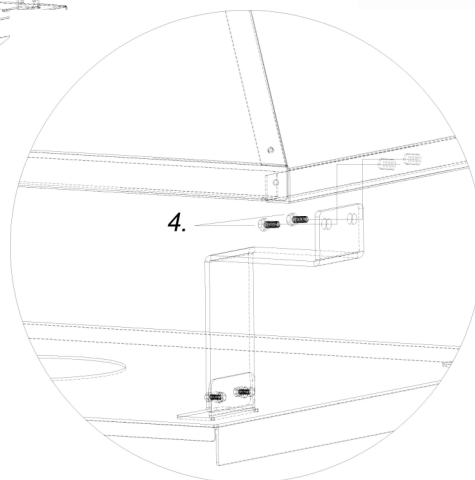

Rys.1b

Sprawdź czy konstrukcja jest stabilnie skręcona.
Postaw na wędzarni rys. 2

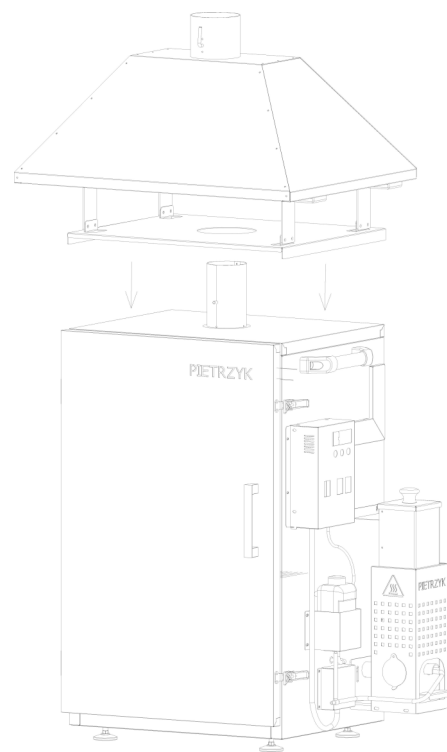

Rys. 2

Upewnij się czy okap jest prawidłowo ustawiony.
Przód okapu ma być wysunięty przed przednią
płaszczyznę wędzarni. Rys.3



Rys. 3

Warunki gwarancji i odpowiedzialności

- 1.1 Firma Pietrzyk Wędzarnie Sp. z o.o. udziela 12 miesięcznej gwarancji na towar eksploatowany na użytek domowy lub 12 miesięcznej gwarancji na towar związany z prowadzoną działalnością gospodarczą.
- 1.2 Gwarancja obowiązuje na terenie Polski.
- 1.3 Gwarancji nie podlegają uszkodzenia powstałe na skutek oddziaływania czynników zewnętrznych (atmosferycznych, uderzeń pioruna, przepięć w linii energetycznej, pożar, zalanie), mechanicznych, termicznych, chemicznych.
- 1.4 Gwarancja nie obejmuje produktu, który był naprawiany lub modyfikowany na własną rękę przez użytkownika.
- 1.5 Producent może zwrócić pieniądze za wadliwy wyrób, ale w wysokości nie większej niż jego wartość w dniu zakupu.
- 1.6 Przed wysyłką należy mailowo skontaktować się z serwisem **kontakt@pietrzykwedzarnie.eu**
- 1.7 Odsyłając produkt do producenta, użytkownik produktu zobowiązany jest dołączyć do przesyłki wypełniony formularz zwrotu.
- 1.8 Uszkodzenia i braki towarowe w zamówieniach realizowanych za pośrednictwem Poczty Polskiej lub firm kurierskich będą rozpatrywane na podstawie protokołu sporządzonego przez kuriera w momencie dostarczenia paczki.
- 1.9 Gwarant zobowiązuje się wykonać obowiązki wynikające z gwarancji w terminie do 14 dni od dnia dostarczenia przedmiotu.